

HAタイプ・HCタイプ・FAタイプ・FCタイプ

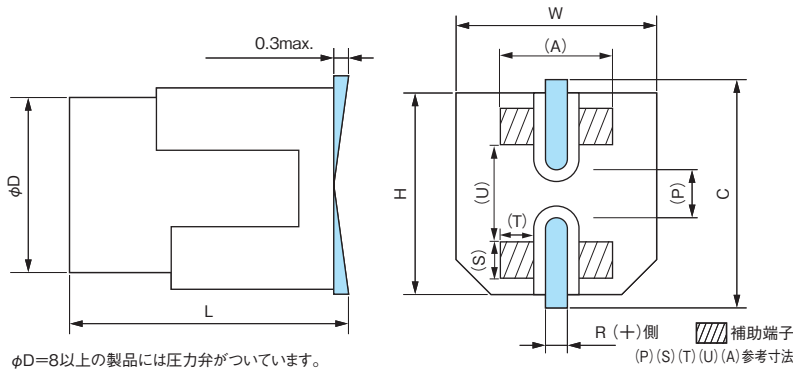

- 自動車電装等の用途に好適

■形状・寸法



(単位:mm)

タイプ	D <sup>±0.5</sup>	L	W <sup>±0.2</sup>	H <sup>±0.2</sup>	C <sup>±0.2</sup>	R	P	S	T	U	A
HA・FA	6.3	6.0 <sup>±0.5</sup> ※	6.6	6.6	7.3	0.5~0.8	2.2	1.8	0.8	3.0	2.6
HA・FA	6.3	7.7 <sup>±0.5</sup> ※	6.6	6.6	7.3	0.5~0.8	2.2	1.8	0.8	3.0	2.6
HA・FA	8	10.7 <sup>±0.5</sup>	8.3	8.3	9.0	0.7~1.0	3.2	0.7	1.3	5.4	4.4
HC・FC	10	10.7 <sup>±0.5</sup>	10.3	10.3	11.0	1.0~1.4	4.6	2.1	1.1	5.9	3.8
HC・FC	10	12.5 <sup>±0.5</sup>	10.3	10.3	11.0	1.0~1.4	4.6	2.1	1.1	5.9	3.8
FC	10	13.8 <sup>±0.5</sup>	10.3	10.3	11.0	1.0~1.4	4.6	2.1	1.1	5.9	3.8
FC	10	16.5 <sup>±0.5</sup>	10.3	10.3	11.0	1.0~1.4	4.6	2.1	1.1	5.9	3.8

※ 対象シリーズにつきましては別途お問い合わせください。

■面実装形推奨ランド寸法

ランドパターン(耐振動構造)

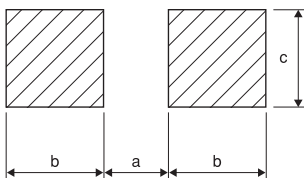

(単位:mm)

サイズ	a	b	c
φ 6.3	1.6	4.0	3.0
φ 8	2.5	4.5	4.7
φ 10	3.8	4.8	4.7

■品番コード体系 HAタイプ・HCタイプ EP-cap FA・FCタイプ EP-cap

